

平成27年7月21日  
東北地方整備局  
岩手河川国道事務所

## 東北横断自動車道釜石秋田線【遠野住田～遠野】 (仮称) 鍋倉トンネル「安全祈願祭」のお知らせ ～ (仮称) 鍋倉トンネルの掘削を開始します～

東北横断自動車道釜石秋田線を構成する「遠野住田～遠野」は、東日本大震災からの復興に向けたリーディングプロジェクトとして、平成30年度の開通に向けて、地域一体となって事業を進めております。

東北横断自動車道釜石秋田線は、物流効率化により企業活動・釜石港利用を活発化、安定した救急搬送ルートを確認、特産品の安定的輸送ルートの確保で地域産業を支援すること等が期待されています。

この度、遠野住田～遠野の「(仮称) 鍋倉トンネル」の掘削を開始するにあたり、被災地の一日も早い復興と工事の無事故・無災害を願い、安全祈願祭を執り行うこととしましたので、お知らせ致します。

### 記

1. 日時：平成27年7月27日(月) 9時30分より(1時間程度)
2. 場所：岩手県遠野市遠野町地内 (別添会場案内図参照)  
(遠野道路 鍋倉トンネル釜石市側坑口)
3. 主催：アイサワ工業(株)
4. 内容：工事関係者・地区代表者による安全祈願等
5. 鍋倉トンネルの概要：延長181m 断面積約95㎡  
幅員12m(内空幅)

<発表記者会：岩手県政記者クラブ、東北専門記者会>

### (問い合わせ先)

《安全祈願祭や施工内容に関する問い合わせ》

アイサワ工業(株)

TEL 0198-63-1015

現場代理人 すみとも よしまさ 住友佳正

《事業に関する問い合わせ》

国土交通省 東北地方整備局 岩手河川国道事務所

TEL 019-624-3131

副所長 きごし よういち 木越 養一(内線205)

工務第二課長 とのさき たかひろ 外崎 高広(内線411)

# 鍋倉トンネル工事 安全祈願祭 案内図

国道283号、JAいわての交差点を花巻側からは右折、釜石側からは左折し県道238号線を遠野市街地方面へ向かう。早瀬川橋を渡り遠野第二ダムを目印に、九重沢橋を渡り直ぐに右折。その後は案内看板及び係員の誘導によりお進み下さい。

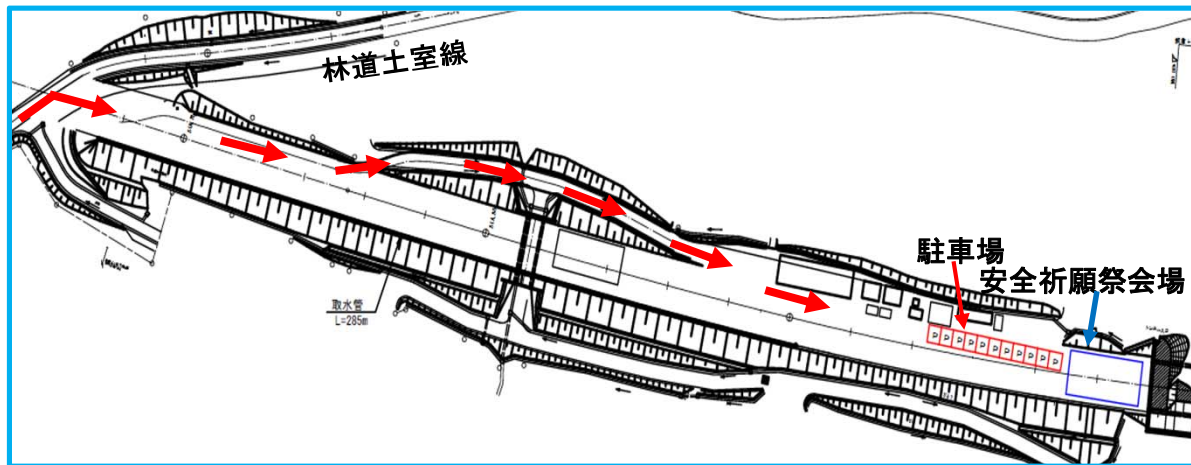

# 鍋倉トンネルの概要

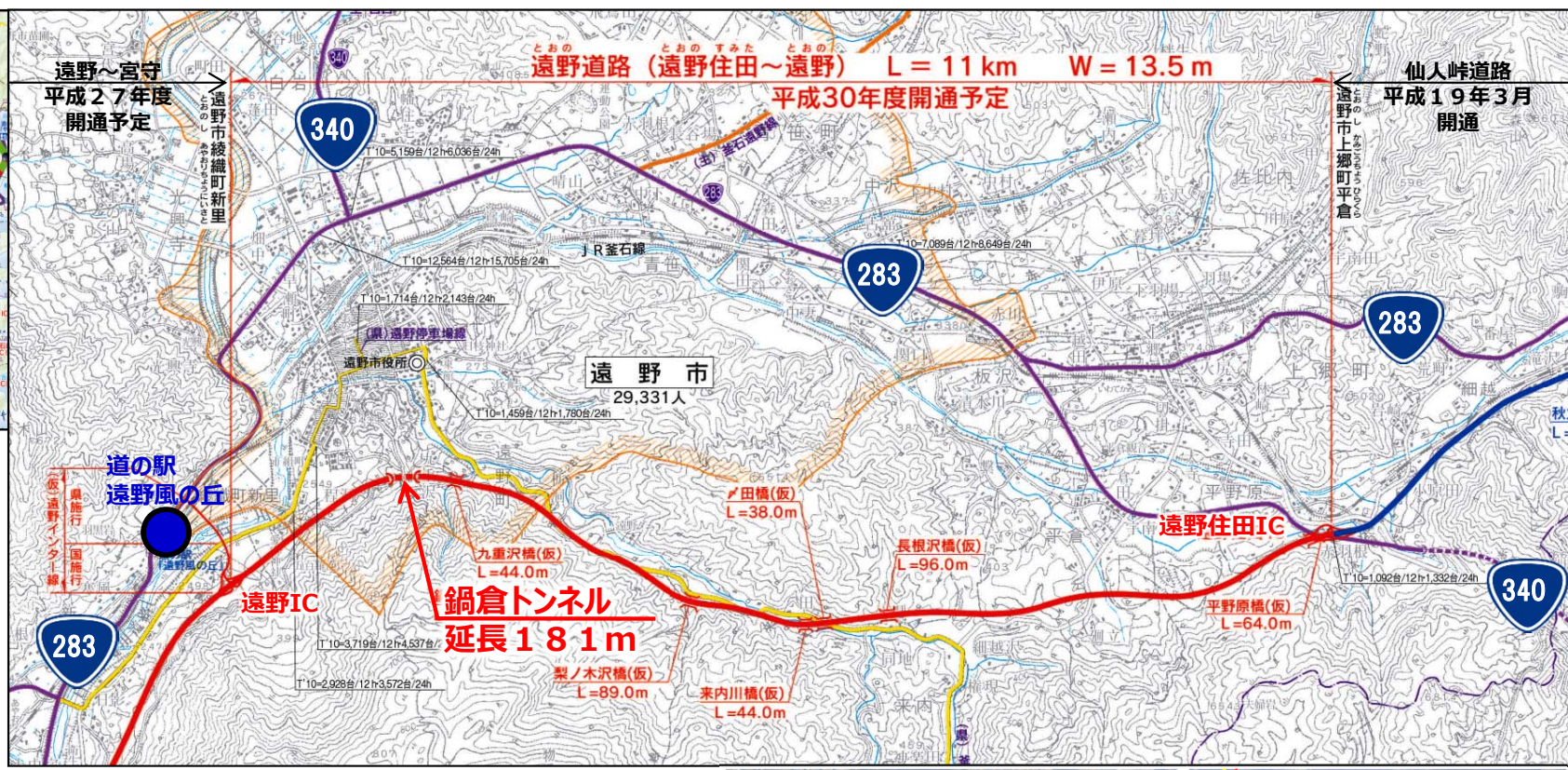

## 標準断面図

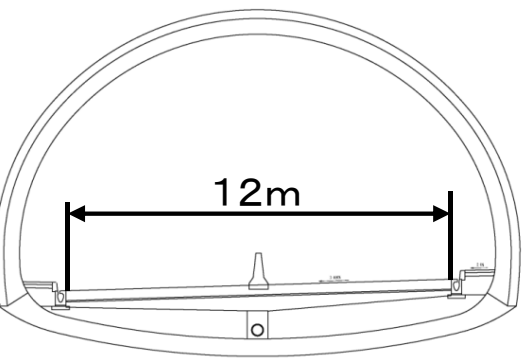

**遠野住田～遠野の計画諸元**

延長：約11km

幅員：13.5m

設計速度：80km

最小曲線半径：700m

最急縦断勾配：3.45%



■ 事業の進捗率【岩手県内区間】(H27年5月末現在)

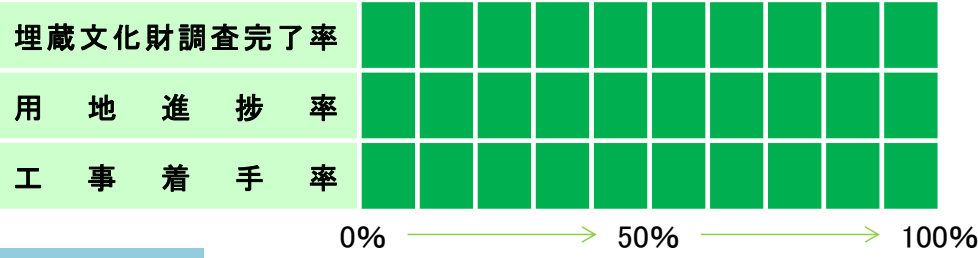

※ 埋蔵文化財調査完了率は対象面積のうち試掘調査が完了した割合  
 ※ 用地進捗率は面積ベースで算出  
 ※ 工事着手率は計画済延長のうち現地に着手したIC間延長の割合

■ 位置図



■ 工事の状況

着手時

現在の状況

①区間  
田橋付近



②区間  
長根沢橋  
付近



③区間  
遠野住田I.C.  
付近

