

三陸沿岸道路（釜石山田道路）
（仮称）釜石トンネルの着工式のお知らせ

三陸沿岸道路を構成する「釜石山田道路」は、復興のリーディングプロジェクトとして一日も早い開通を目指し事業を進めております。

このたび、釜石山田道路の「（仮称）釜石トンネル（延長873m）」の掘削開始にあたり、着工式を執り行うこととしましたのでお知らせ致します。

着工式では、釜石市長を始め、地元代表者の外、釜石市立双葉小学校の生徒の皆様にご参加していただき、鍬入れを行っていただきます。

また、工事の無事故・無災害と、被災地の一日も早い復興を願い、双葉小学校5年生（39名）の皆様による「よさこいソーラン」が行われます。

1. 日 時：平成27年3月4日(水) 10:00～11:00
2. 場 所：釜石市住吉町地内【別紙－1参照】
（仮称）釜石トンネル起点側坑口
3. 主 催：東急建設(株)
4. 内 容：「よさこいソーラン」（双葉小学校生徒）
来賓祝辞（釜石市長）
挨拶（発注者、施工者）
鍬入れ（釜石市長、地元代表者、双葉小学校生徒、
工事関係者等）

注）現地に駐車場がございます。現地の誘導に従い駐車願います。

（参考）釜石山田道路の主な整備効果【別紙－2参照】

- 効果①：津波浸水区域を回避し、緊急輸送道路の信頼性を確保
- 効果②：迅速な救急搬送で、安全・安心な住民生活に寄与
- 効果③：新たな観光ルートの誕生で観光振興に期待

【発表記者会】岩手県政記者クラブ、釜石記者クラブ、東北専門記者会

問 い 合 わ せ 先

【式典や工事内容に関するお問い合わせ】

東急建設株式会社 釜石トンネル作業所 電話：0193-21-1577
所 長 黒川 進

【事業に関するお問い合わせ】

国土交通省 南三陸国道事務所 電話：0193-28-4731（代表）
副 所 長 山口 満（内線204）

南三陸国道事務所のホームページ <http://www.thr.mlit.go.jp/minamisanriku/index.html>

国道45号 釜石トンネル工事 着工式 式場案内図

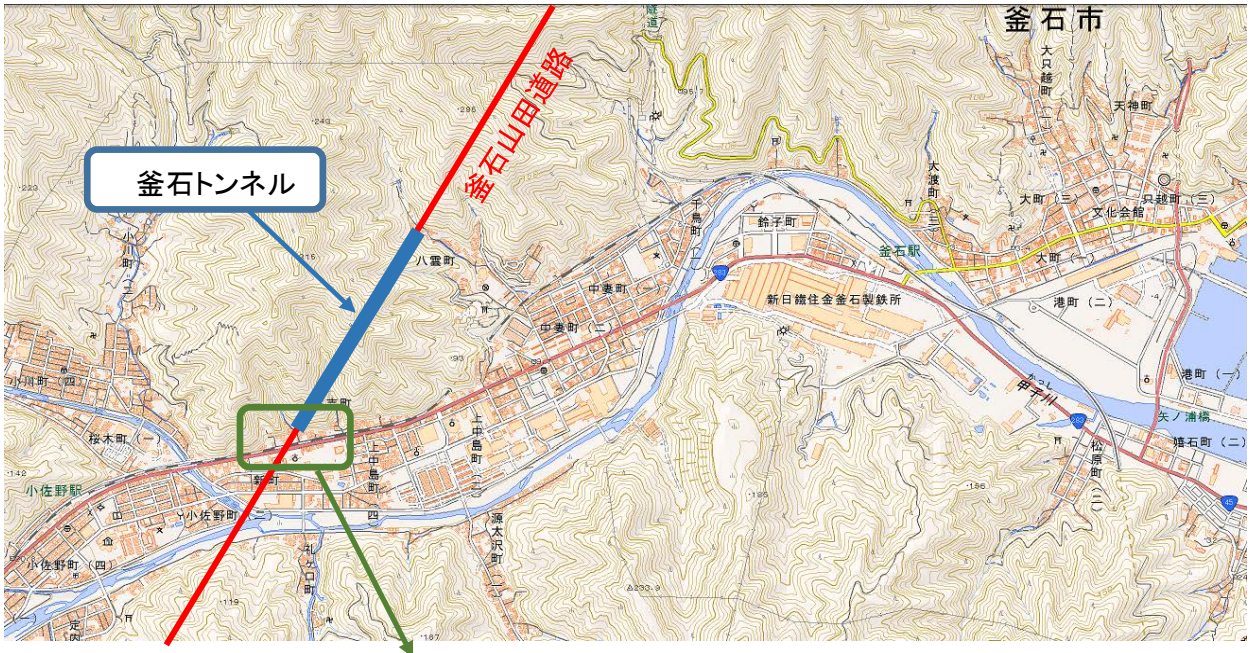

小佐野方面のみからの進入になります。

徒歩

釜石トンネル 式典会場

国道283号

順路

駐車場

釜石方面からは入れません

会場入り口

左折で進入

※会場進入する際は交通誘導員の指示に従い進入願います。

釜石トンネル 式典会場

徒歩

徒歩

駐車場

順路

Detailed description: This section contains three images and several text annotations. The top image is a street map showing the '釜石トンネル 式典会場' (Kamaishi Tunnel Ceremony Venue) and '駐車場' (Parking Lot). A red arrow indicates the '順路' (Access Route) from the '小佐野方面' (Kosano area). A red 'X' marks the '釜石方面' (Kamaishi area) as '入れません' (no access). A red arrow points to '国道283号' (National Route 283). The middle image is a photograph of the '会場入り口' (Venue Entrance) with a red arrow pointing to the '左折で進入' (Left turn to enter) point. The bottom image is an aerial photograph of the venue area, showing the '駐車場' (Parking Lot) and '釜石トンネル 式典会場' (Kamaishi Tunnel Ceremony Venue) with red dashed arrows indicating '徒歩' (Walking) routes. A red arrow also points to the '順路' (Access Route).

効果①：津波浸水区間を回避し、緊急輸送道路の信頼性確保

- 東日本大震災では、津波被害により国道45号等の幹線道路の一部が流失し、多くの箇所で行き止まりが発生
- 釜石山田道路は、大規模災害時においても寸断されない強靱で信頼性の高い道路ネットワークを形成



▼写真① 津波により寸断された国道
▼写真① 国道45号大槌町浪板地区 (平成23年3月12日)



▼写真② 国道45号釜石市両石地区 (平成23年3月12日)



効果②：迅速な救急搬送で、安全・安心な住民生活に寄与

- 県立釜石病院の帝王切開などのリスクを伴う出産については、県立大船渡病院まで搬送する連携システムを構築しているが、国道45号には急カーブ等の救急搬送時の課題が多く存在
- 釜石山田道路は、迅速かつ安定的な救急搬送を実現し、安全・安心な住民生活に寄与



▼出産病院の主な内訳 (大槌町在住者)

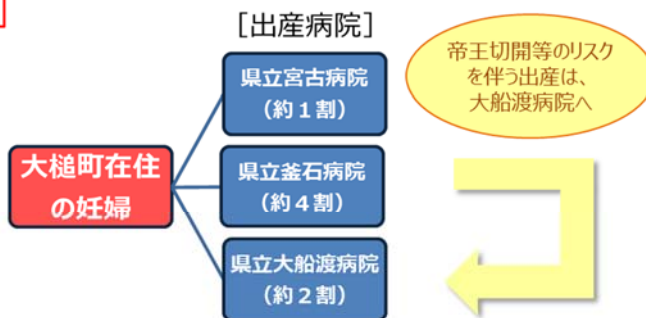

▼人口10万対医師数

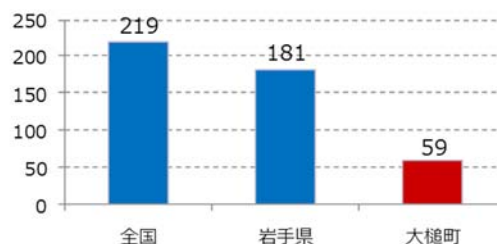

効果③：新たな観光ルートの誕生で観光振興に期待

- 三陸沿岸地域は、三陸ジオパーク、復興国立公園に指定されるなど、魅力的な観光資源が数多く点在
- 高規格道路による広域周遊ルートの形成で観光振興に期待



位置図

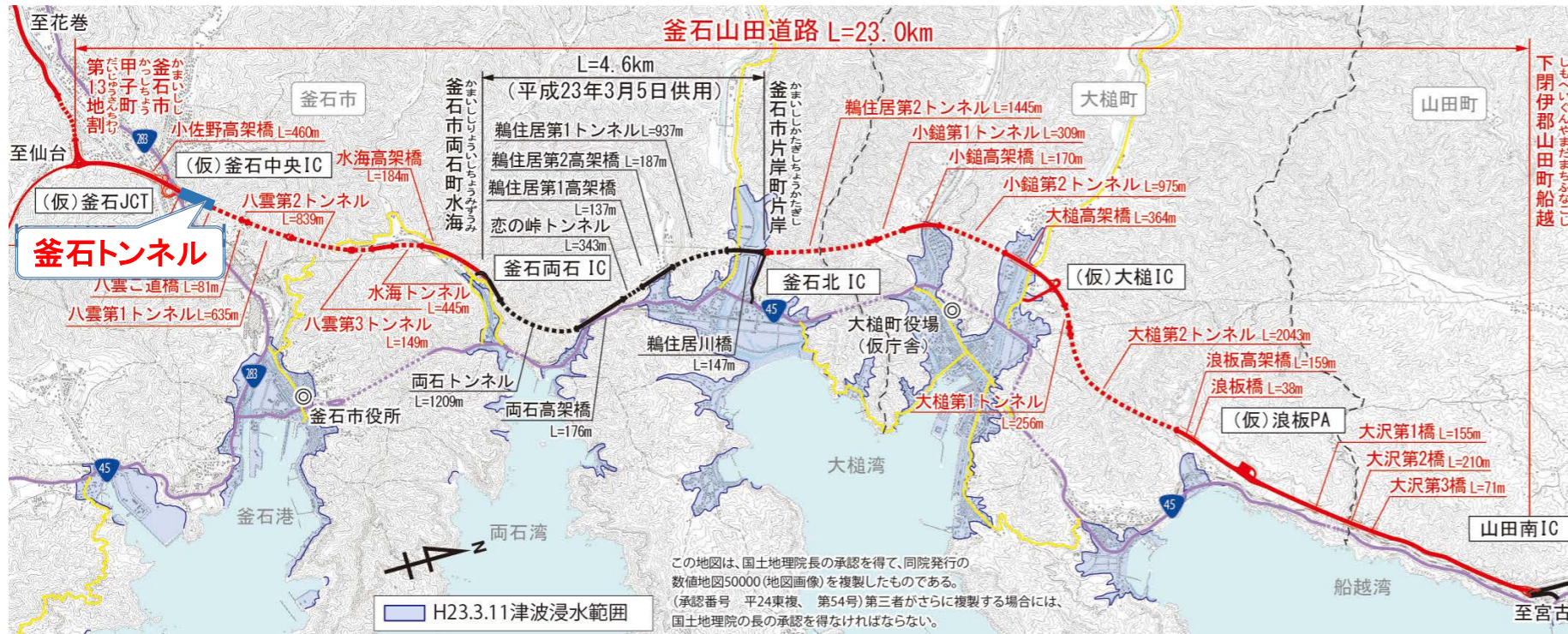

工事概要

工 事： 国道45号 釜石トンネル工事
 施 工 者： 東急建設株式会社
 工事場所： 岩手県釜石市住吉町～八雲町
 工事期間： 平成24年2月13日～平成27年3月31日 ※工期延期予定
 請負金額： ¥2,071,950,000(消費税込) ※変更予定
 工事内容： トンネル工 延長873m、道路掘削 58,000m³、
 残土処理 128,200m³

トンネル標準断面図

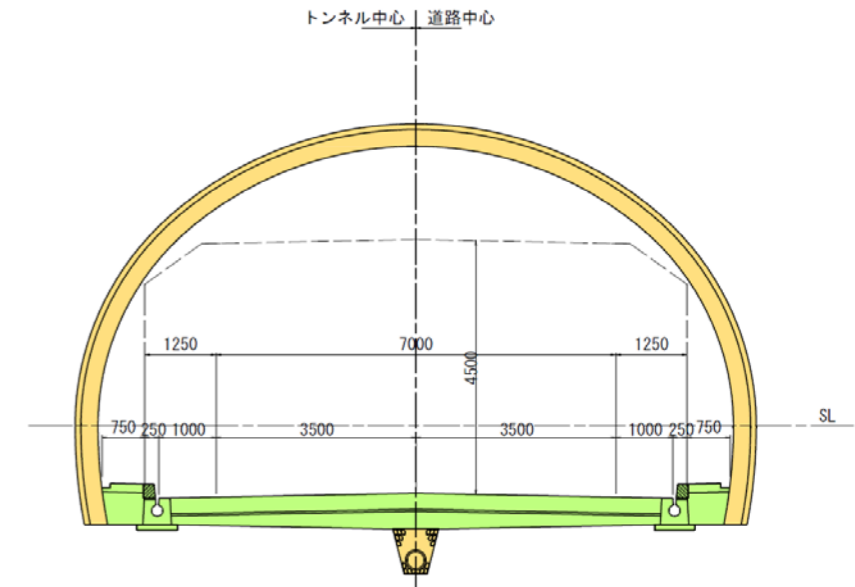

トンネル縦断面図

(仮称)釜石トンネル 延長873m

