

～ 浜通り地方で1番長いトンネル工事の進捗具合をお知らせします ～

■ 工事の進捗率

平成30年3月末現在

トンネル掘削率



14%
(400m)

トンネル完成率



3%
(95m)

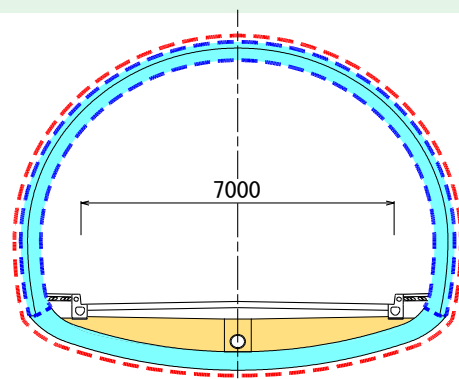

※青点線の範囲が覆工コンクリートです。

■ 平面図

■ 3月の工事状況

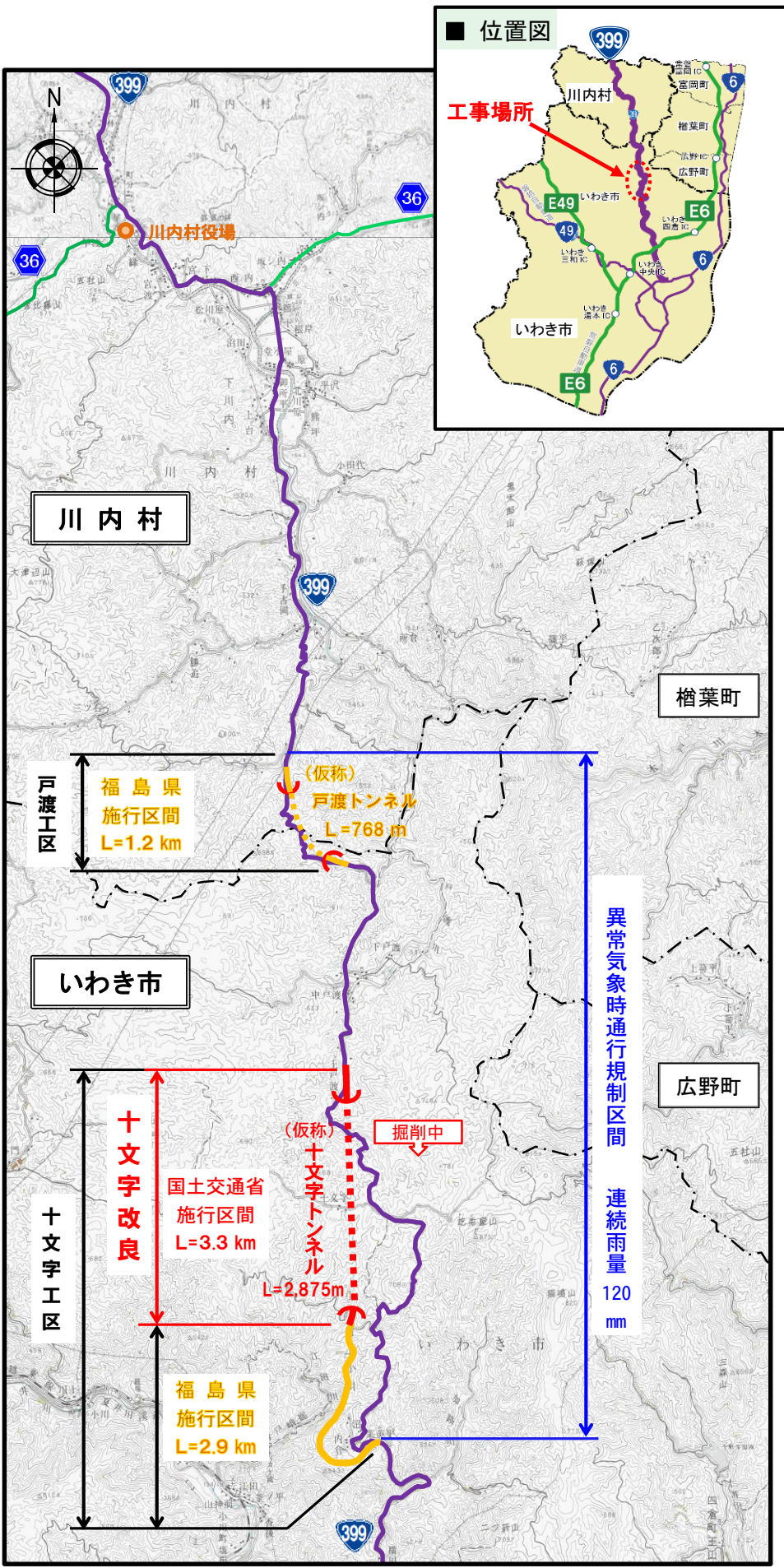

ふっこう 覆工コンクリートの工事中!



工事前の状況

- トンネル内部への漏水を防止するため、あらかじめ吹付けコンクリート面に防水シートを設置します。



移動式型わく（セントル）

- セントルとは、トンネルの断面に合わせて製作した半円筒形の型わくです。

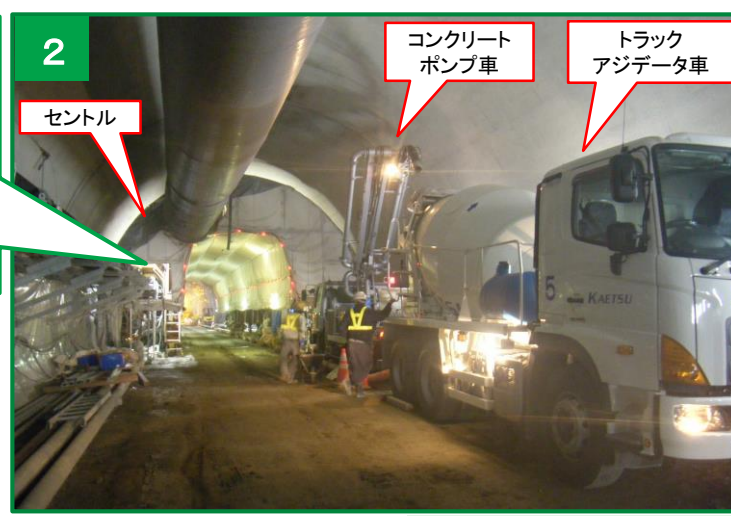

セントル内部での作業状況

- 吹付けコンクリートとの間に空隙が残らないように、丁寧に締め作業をしています。



覆工コンクリートの打設状況

覆工コンクリートの完成状況



「ふくしま復興再生道路」とは、復興と帰還を加速させるため、避難解除等区域やその周辺の広域的な物流や地域医療、産業再生を支える幹線道路です。道路管理者の福島県において、平成30年代前半までの完成を目指して戦略的に整備を進めています。そのうち、延長3.3km区間の『十文字改良』は、道路法第27条に基づき、道路管理者である福島県に代わって国土交通省が事業を実施しています。