

～ 浜通り地方で1番長いトンネル工事の進捗具合をお知らせします ～

■ 工事の進捗率

平成30年2月末現在

トンネル掘削率



12%
(336m)

※トンネル掘削率とは、トンネル延長2,875mのうち、トンネル断面(右図の赤点線)の掘削が完了した延長の割合です。

トンネル完成率



0%
(0m)

※トンネル完成率とは、トンネル延長2,875mのうち、外周のコンクリート(右図の水色)と盛土(右図の茶色)が完成した延長の割合です。

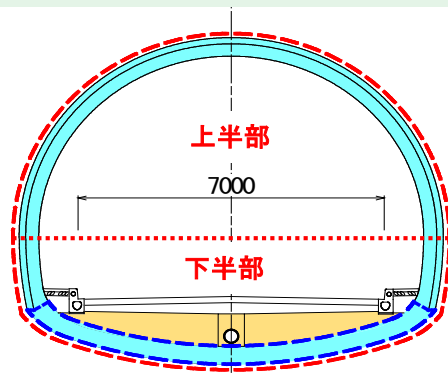

※「上半部」と「下半部」に分けて掘削しています。

■ 平面図

■ 2月の工事状況

川内村側の坑門工が完成しました!

※「坑門工」とは、山からの落石や雪崩などから、トンネルの出入口を守るコンクリート構造物です。

コンクリートポンプ車からの圧力でコンクリートが送られてきます。



ブルーシートの中では、打ち込んだコンクリートを内部振動機で硬化に余分な水や空気を取り除き、ひび割れが発生しないよう丁寧に締め作業をしています。

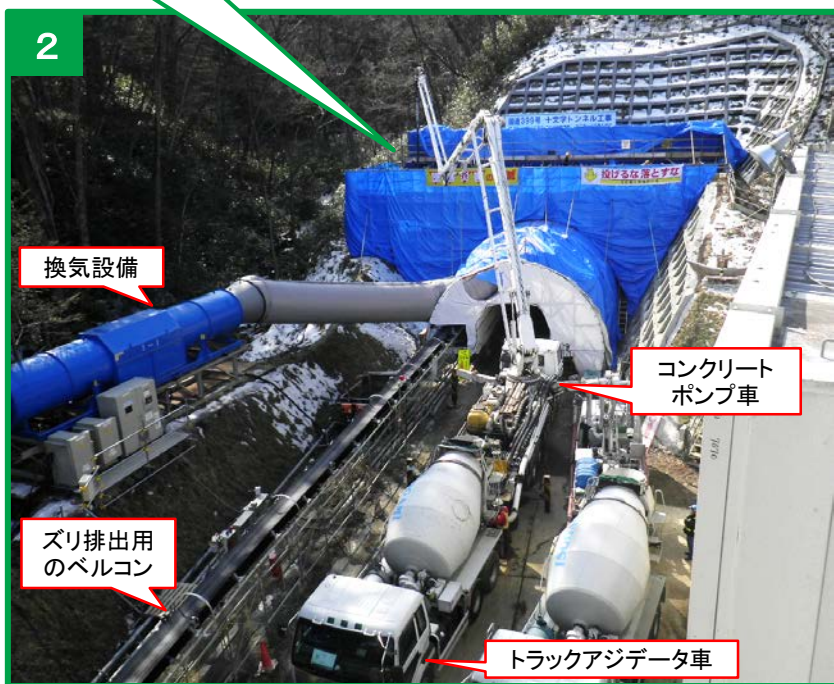

コンクリートの打設状況

※いわき市内の製造工場で作られた生コンクリートは、トラックアジデータ車で現場まで運搬し、コンクリートポンプ車で打設しました。



坑門工の完成状況（養生中）

※トンネルの“顔”となる坑門工の表面にひび割れが発生しないよう、保水効果のある特殊な養生シートを全面に貼付け、丁寧に養生しています。

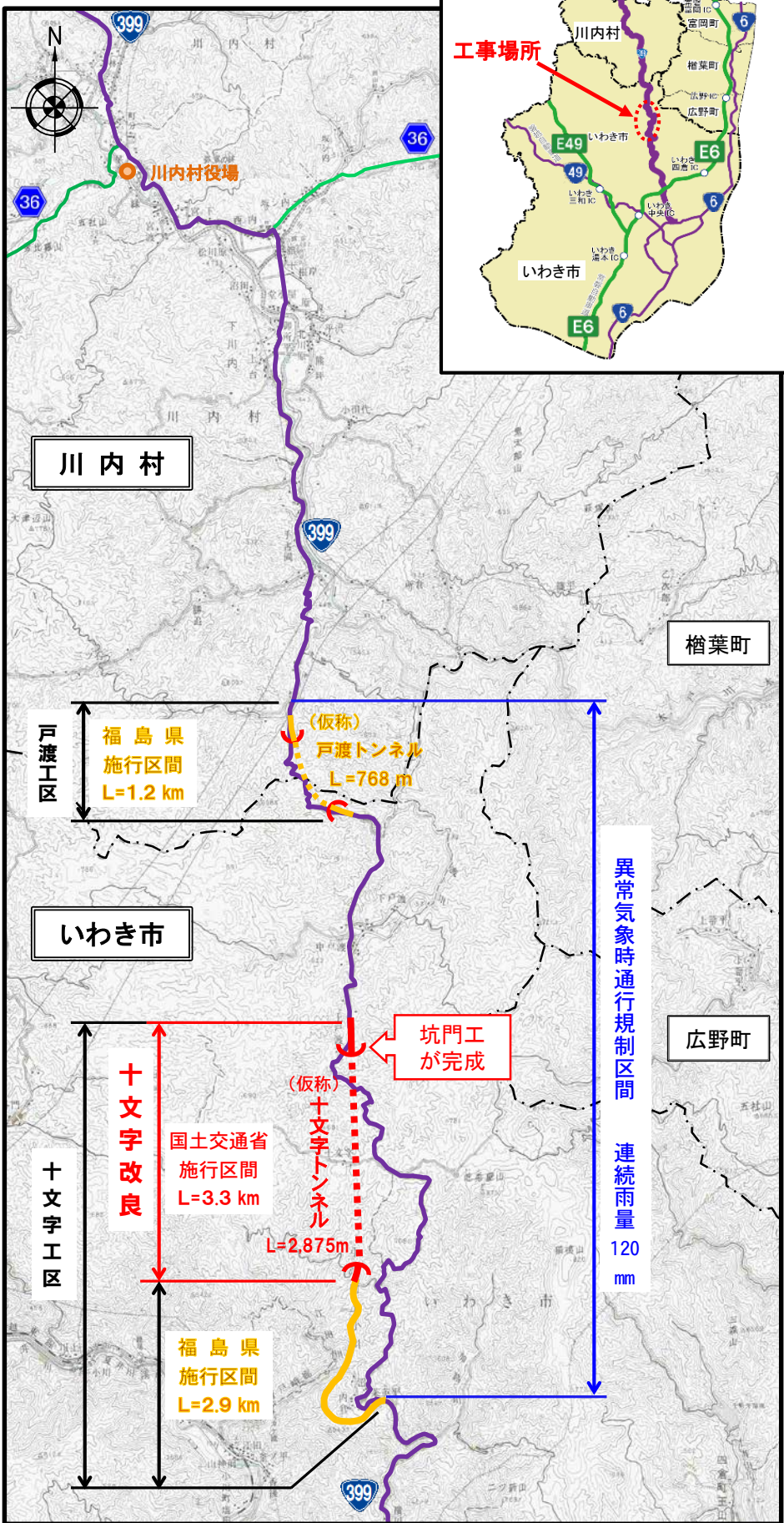

「ふくしま復興再生道路」とは、復興と帰還を加速させるため、避難解除等区域やその周辺の広域的な物流や地域医療、産業再生を支える幹線道路です。道路管理者の福島県において、平成30年代前半までの完成を目指して戦略的に整備を進めています。そのうち、延長3.3km区間の『十文字改良』は、道路法第27条に基づき、道路管理者である福島県に代わって国土交通省が事業を実施しています。