

～ 浜通り地方で1番長いトンネル工事の進み具合をお知らせします。～

■ 工事の進捗率

平成29年9月末現在

トンネル掘削率



5%
(138m)

※トンネル掘削率とは、トンネル延長2,875mのうち、トンネル断面(右図の赤点線)の掘削が完了した延長の割合です。

トンネル完成率

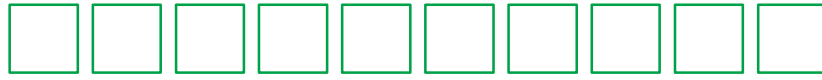

0%

※トンネル完成率とは、トンネル延長2,875mのうち、外周のコンクリート(右図の水色)と盛土(右図の茶色)が完成した延長の割合です。

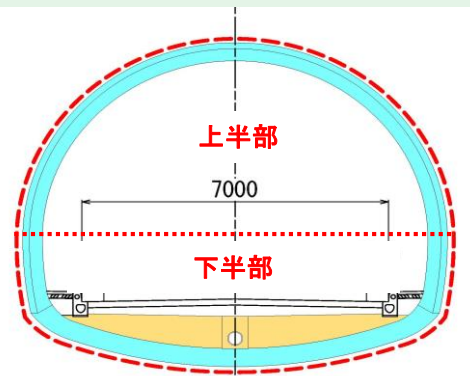

※「上半部」と「下半部」に分けて掘削しています。

■ 平面図

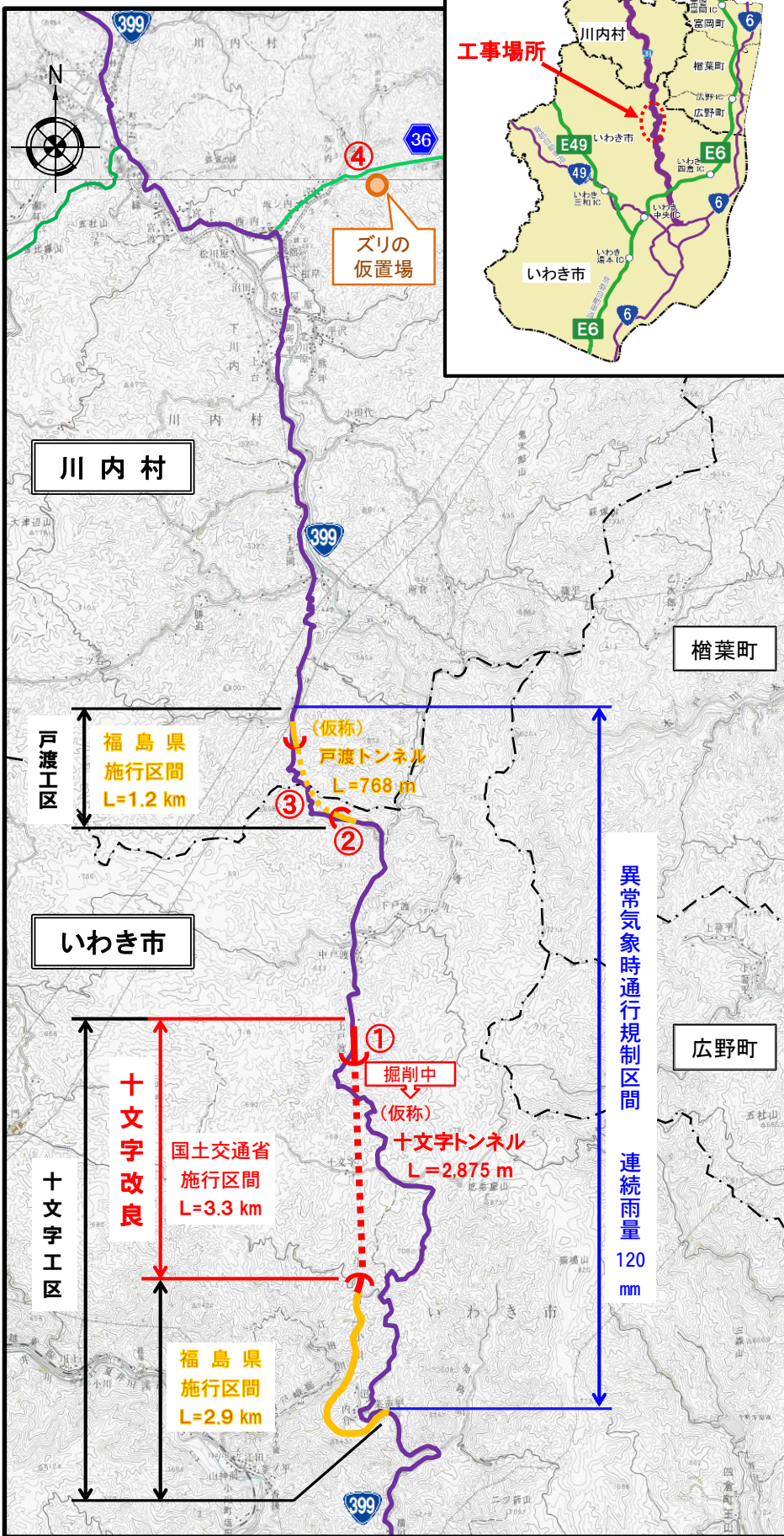

※赤丸数字は写真の撮影位置です。

■ 9月の工事状況

安全運転でズリ運搬しています！



工事現場の仮置場でのズリ積込み状況

※十文字トンネル工事で使用しているダンプトラックには、正面に下記のような車両番号を表示しています。

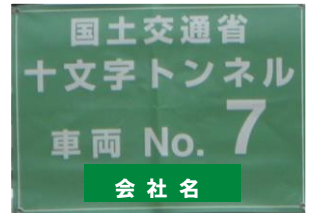

道路の幅が狭い区間は交通誘導員を配置して交互通行しています。

※一般の車両を優先して交通誘導しておりますが、工事用車両が走行中の場合は一時停止のご協力をお願いします。



工事車両は待避して一般車の走行を優先している状況



※（仮称）戸渡トンネル工事のダンプトラック【写真】とも走行上のルールを設定して、一般の車両を優先に安全運転で走行しています。



川内村の仮置場へのズリ運搬状況

※出入口には「工事用車両出入口」の表示と交通誘導員を配置しています。



「ふくしま復興再生道路」とは、復興と帰還を加速させるため、避難解除等区域やその周辺の広域的な物流や地域医療、産業再生を支える幹線道路です。道路管理者の福島県において、平成30年代前半までの完成を目指して戦略的に整備を進めています。そのうち、延長3.3km区間の『十文字改良』は、道路法第27条に基づき、道路管理者である福島県に代わって国土交通省が事業を実施しています。